



Datos generales

- Fecha del examen extraordinario: del 07 de diciembre de 2024 al 25 de enero de 2025.
- **UNICAMENTE SE RECIBIRÁN TRABAJOS EN ESTE PERIODO.**
- Nombre del profesor(a): Juan Manuel Macedo Mota
- Correo electrónico del profesor (a): manuelmacedo@politicas.unam.mx y focusmilenio2021@gmail.com
- Clave de la materia: 2530-1518
- Clave del grupo: EK31
- Nombre de la materia: Sistemas Políticos Comparados
- Licenciatura: Relaciones Internacionales
- Semestre al que pertenece: quinto.
- Carácter de la materia (obligatoria u optativa): obligatoria
- Número de créditos: 08

Características del examen

Temario

- **Unidad 1. Principales teóricos de los estudios comparativos.**
- **Unidad 2. El estudio del derecho, de las instituciones políticas y de la organización política del Estado.**
- **Unidad 3. Análisis comparativo en los Estados europeos y los asiáticos.**
- **Unidad 4. Análisis comparativo los Estados de América del Norte con los de América del Sur.**
- **Unidad 5. La importancia de las instituciones inclusivas y las instituciones extractivas para el desarrollo de las naciones.**
- **Unidad 6. Índice Global de Competitividad (Foro Económico Mundial/World Economic Forum e Índice de Competitividad (IMCO).**
- **Unidad 7.- Breve análisis comparativo del sistema político mexicano y el sistema político de otra nación.**

Contenido a evaluar: **examen de 10 preguntas.**



Bibliografía básica:

- Dore, F. (1976). *Los regímenes políticos en Asia*. México, Siglo XXI.
- Eddoghmi, Y. (2018). Anatomía del poder en Arabia Saudita - *Observatorio del Laicismo - Europa Laica*. Consultado el 27 de agosto de 2018 de <https://laicismo.org/anatomia-del-poder-en-arabia-saudita/>
- Fortes, M. y Evans-Pritchard, E. E. (2010). *Sistemas políticos africanos*, México: CIESAS-UAM-UI.
- Hernández-Vela, E. (2010). *Enciclopedia de Relaciones Internacionales* (4 tomos). México: Porrúa.
- Jackson, R. y Gregory, M. (coords.). (1999). *Los sistemas políticos de América del Norte en los años noventa*. México: UNAM-CISAN.
- Milosevich-Juaristi, M. (2018). *El putinismo, sistema político de Rusia*. http://www.realinstitutoelcano.org/wps/portal/rielcano_es/contenido?WCM_GLOBAL_CONTEXT=/elcano/elcano_es/zonas_es/ari15-2018-putinismo-sistema-politico-de-rusia.
- Pasquino, G. (2004). *Sistemas políticos comparados*. Buenos Aires: Bononai Libris.
- Velázquez, J. C. (2009). *Sistemas políticos comparados. La organización política del Estado y su inserción en las relaciones internacionales*. México: FCPS-UNAM.
- Velázquez, J. (2010). *La política comparada ante las grandes pugnas modélicas. Crisis y transformación de los sistemas políticos modernos*. México: FCPS-UNAM.
- Zamitiz Héctor. *El sistema político mexicano a través del estudio de sus élites políticas*.

**RECURSO DE EVALUACIÓN
EXAMEN (valor: 10 puntos).**

Conteste las siguientes preguntas:

1.- Elabore un cuadro comparativo (en tres columnas) en el que refleje las tres escuelas de pensamiento (escuela clásica, moderna y aportaciones recientes) sus autores y sus premisas principales sobre la “POLÍTICA COMPARADA”.

Escuela	Autores	Premisas
Clásica		
Moderna		
Aportaciones recientes		



2.- Identifique, interrelacione y defina en un MAPA MENTAL la importancia del DERECHO, los MODELOS DE ORGANIZACIÓN DEL ESTADO y las INSTITUCIONES POLÍTICAS en el conjunto llamado SISTEMA POLÍTICO.

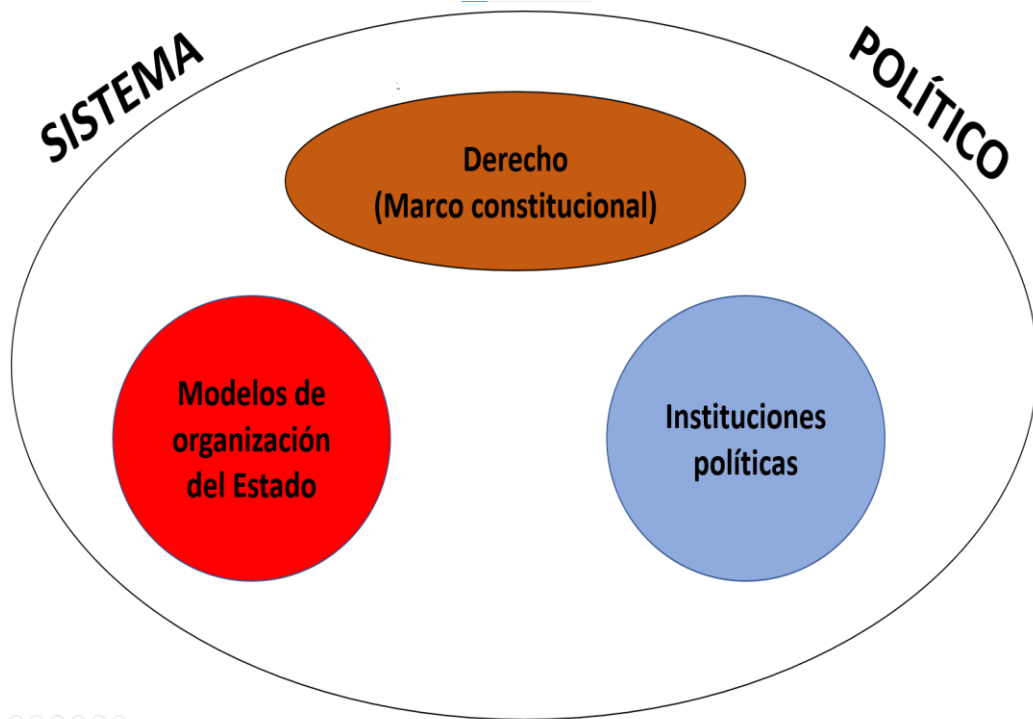

3.- Desde la perspectiva de Laíz & Román (2003) ¿cuáles son las dos PRINCIPALES DIFICULTADES que enfrenta la POLÍTICA COMPARADA?

1.- ...

2.- ...



4.- En un CUADRO SINÓPTICO identifique los principales ACTORES, ORGANIZACIONES, CORPORACIONES y/o grupos que conforman el SISTEMA POLÍTICO de FRANCIA. Haga un ejercicio similar para los sistemas políticos de RUSIA y de CHINA.

COMPONENTES DEL SISTEMA POLÍTICO FRANCÉS

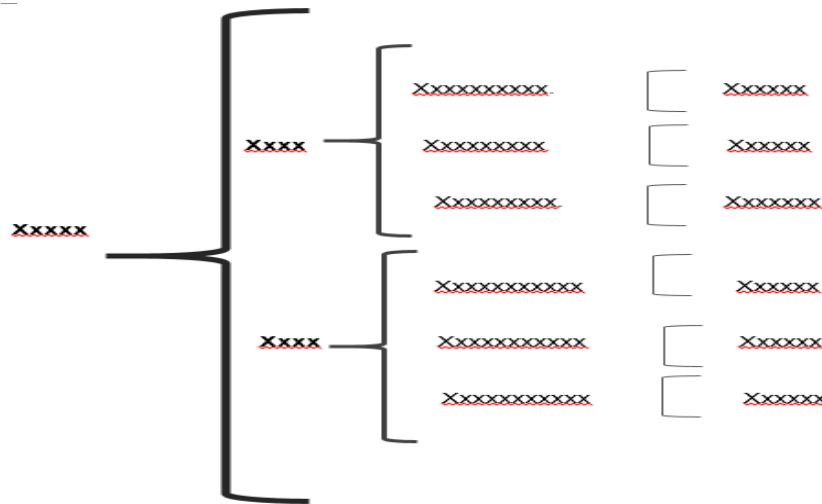

COMPONENTES DEL SISTEMA POLÍTICO CHINO

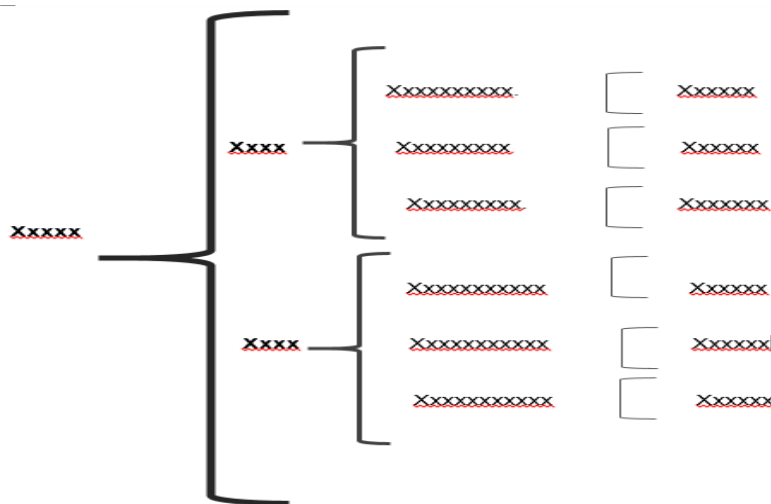



COMPONENTES DEL SISTEMA POLÍTICO RUSO

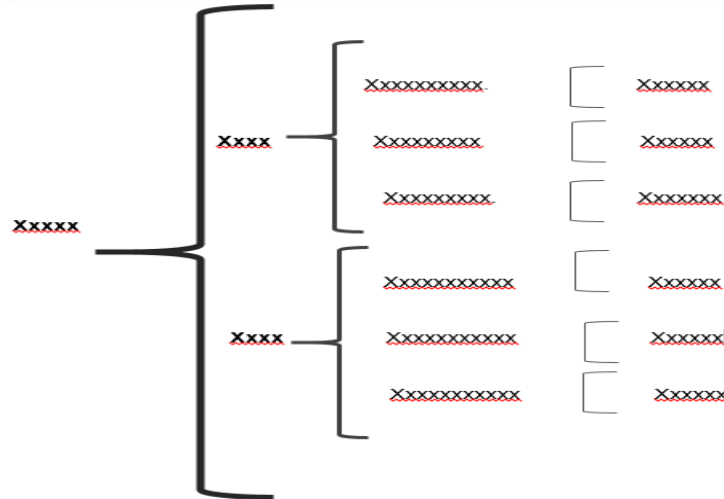

5.- ¿Cuáles son las principales características de los SISTEMAS POLÍTICOS de NAMIBIA y de ARABIA SAUDITA? Identifique por lo menos tres CARACTERÍSTICAS que le son COMUNES y otras tres que les son totalmente OPUESTAS.

...
...

6.- Elabore un diagrama del SISTEMA POLÍTICO MEXICANO que contenga a los principales actores, corporaciones, grupos y organizaciones que juegan un papel relevante en su acontecer cotidiano.

Ejemplo:

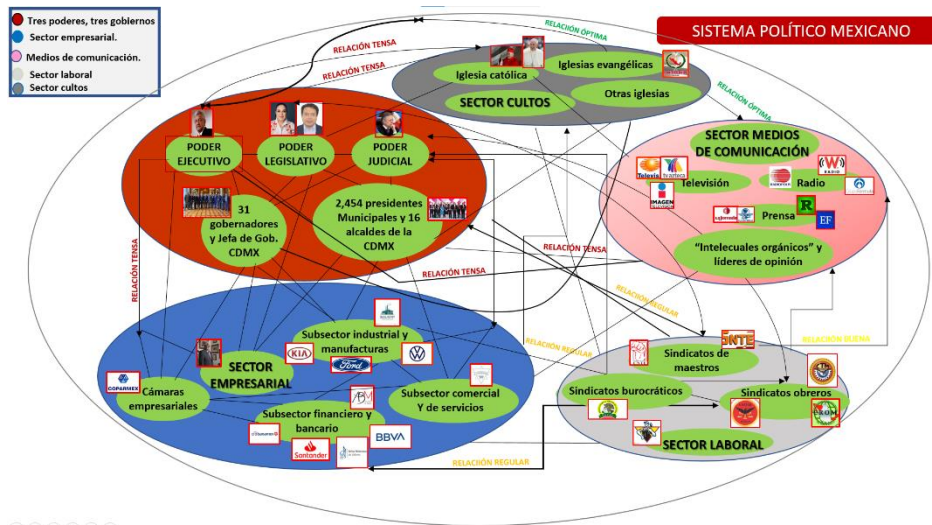



7.- Elabore un CUADR COMPARATIVO (en cuatro columnas) en el que identifique las características del SISTEMA POLÍTICO MEXICANO y del SISTEMA POLÍTICO VENEZOLANO. En la columna central identifique aquellas características que son comunes entre ambos y aquéllas que son opuestas.

SISTEMA POLÍTICO MEXICANO	CARACTERÍSTICAS AFINES	CARACTERÍSTICAS OPUESTAS	SISTEMA POLÍTICO VENEZOLANO

8/9.- Revise con detenimiento el siguiente video: <https://youtu.be/PSt39Ud-i2g>

Ya visto y analizado, explique desde la perspectiva teórica de Daron Acemoglu y James Robinson (“Por qué fracasan los países. Los orígenes del poder, la prosperidad y la pobreza”), QUÉ SON LAS INSTITUCIONES INCLUSIVAS Y QUÉ SON LAS INSTITUCIONES EXTRACTIVAS y POR QUÉ SON FUNDAMENTALES para el DESARROLLO o FRENO de las naciones. (Dos puntos).

...
...

10.- Revise con detenimiento el Índice de Competitividad Internacional 2022 del IMCO, que mide los indicadores de: 1) Derecho, 2) Medio ambiente, 3) Sociedad, 4) Sistema político, 5) Gobierno, 6) Economía, 7) Mercado de factores, 8) Precusores, 9) Relaciones internacionales y 10) Innovación.

Elabore un CUADRO COMPARATIVO con las tres naciones que ocupan los PRIMEROS LUGARES en COMPETITIVIDAD definiendo los 10 indicadores descritos y las tres naciones que ocupan los ÚLTIMOS LUGARES. Defina cuatro conclusiones sobre lo observado.

LOS TRES PRIMEROS LUGARES	Indicador	Indicador	LOS TRES ÚLTIMOS LUGARES

<https://api.imco.org.mx/release/latest/vendor/imco/indices-api/documentos/Competitividad/%C3%8Dndice%20de%20Competitividad%20Internacional/2022%20%C3%8Dndice%20de%20Competitividad%20Internacional%202022/Documentos%20de%20resultados/Reporte.pdf>

Criterios de acreditación

- Las respuestas deben contener pulcritud en la redacción y el análisis, utilizando de manera paralela el método deductivo y/o inductivo.
- Párrafos concisos, claros y argumentativos.
- Expresar con claridad y lógica el texto, privilegiando la capacidad de síntesis y del análisis comparativo.



- En los casos que lo amerite, emplear cuadros e imágenes para reforzar la respuesta a cada pregunta.